



• PT-1000

# POSITIONER

Compact / Reliable / High Quality

Welding Equipment

# POSITIONER

適切な固定具を使用すれば、溶接ポジショナーはワークピースを把持・回転させ、オペレーターに溶接・加工・組立時の人間工学的な作業姿勢を設定し、より迅速で効率的なプロセスを提供します。

プロアークPTシリーズ溶接ポジショナーにより、鉄骨加工工場のオペレーターは、クレーンや人手を使わずに、可能な限り短時間でジョブを「ダウンハンド」に位置決めすることができます。プロアーク溶接ポジショナーの構造は、安全で長寿命、故障のないサービスを提供します。



• PT-500



• PT-103



• PT-203

## Features

- 100～20,000キログラムの容量 360°回転、全モデルで135°傾斜High frequency protected
- パイロットとスルーホールを備えた機械加工 "T" スロットテーブル
- スムーズな動作と最小のバックラッシュを実現する高品質のウォームギア減速機
- フリー・メンテナンスの接地システム。
- AD式テーブル高さ調整オプションあり。
- 標準正逆回転および可変速度制御

# POSITIONER

- オプションアクセサリ
- より高いアンペア数の電流ブラシ
- グリップ
- 回転軸用サーボモーター
- 可変スピードフットコントロール



• PT-204

## CB-102 / CB-102D

100kg、200kgポジショナー用リファレンス機能付きデジタルコントローラー



## PG-150

3爪グリッパー  
外径 4 - 150mm

## CB-500

高度なサーボアーク制御装置



## PG-450L

3爪グリッパー  
OD 4 - 450 mm

## AD type

高さ調節機能付きポジショナー



## PG-500

3爪グリッパー  
OD 4 - 500 mm



# POSITIONER

## Specification

モデル	単位	PT-103(4)	PT-203(4)	PT-500(M)	PT-1000	PT-2000
電源	~	1Ø 100~240VAC 50/60Hz			1Ø 220VAC 50/60Hz	
容量	kg	100 / 60	200 / 130	500	1,000	2,000
定格重心	mm			100	300	300
定格偏心量	mm	Please refer to ※3		100	200	300
回転速度	rpm	Please refer to ※3		0.12 ~ 2	0.05 ~ 1	0.05 ~ 0.8
溶接タイマー	sec	0 ~ 60	0 ~ 60	0 ~ 60		
チルト範囲	deg	0 ~ 120°	0 ~ 120°	0 ~ 135°	0 ~ 135°	0 ~ 135°
接地	amp	300	300	300	300	600
全長(A)	mm	460	460	750	1,100	1,380
全幅(B)	mm	315	315	650	930	1,200
全高(C)	mm	340	340	620	800	1,036
中央から床(D) (AD type)	mm	250	250	540 (540~915)	700 (700~1,075)	900 (900~1,300)
テーブル寸法(E)	mm	320	320	450	600	800
通し穴	mm	Ø22	Ø22	Ø25	Ø26	Ø35
テーブルスロットボルト サイズ		M10	M10	M12	M12	M16
重量	kg	35	37	135	285	500

※1 デジタル式 (PT-104, PT-204)

※2 手動チルト (PT-500M)

※3 E.Z.Arcカタログをご参照ください。

## Dimensions

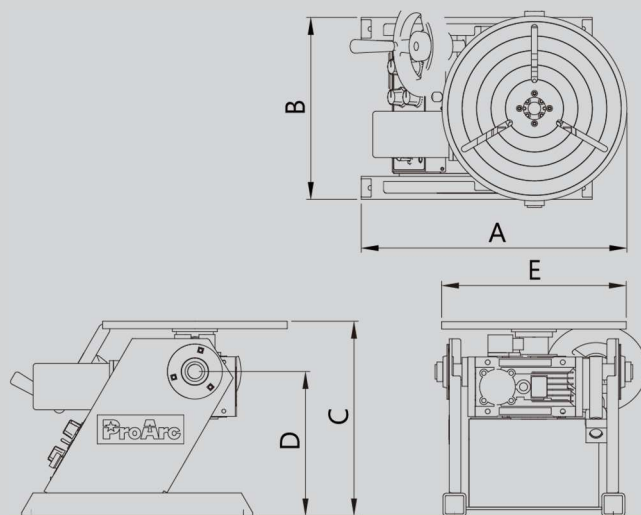

## 仕様

モデル	単位	PT-3000	PT-5000	PT-10K	PT-15K	PT-20K	PT-25K
電源	~	3Ø 220VAC 50/60Hz					
容量	kg	3,000	5,000	10,000	15,000	20,000	25,000
定格重心	mm	300	300	300	300	300	300
定格偏心量	mm	200	200	300	300	300	200
回転速度	rpm	0.05 ~ 0.8	0.04 ~ 0.8	0.02 ~ 0.5	0.01 ~ 0.25	0.01 ~ 0.25	0.01 ~ 0.25
チルト範囲	deg	0 ~ 135°	0 ~ 135°	0 ~ 135°	0 ~ 135°	0 ~ 135°	0 ~ 135°
接地	amp	600	600	1,200	1,200	1,200	1,200
全長 (A)	mm	1,540	1,800	2,450	2,720	3,050	3,350
全幅 (B)	mm	1,310	1,470	1,800	2,000	2,250	2,500
全高(C)	mm	1,140	1,250	1,460	1,630	1,785	1,785
中央から床 (D) (AD type)	mm	1,000 (1,000~1,500)	1,100 (1,100~1,800)	1,250 (1,250~2,050)	1,400 (1,400~2,400)	1,530 (1,530~2,530)	1,530 (1,530~2,530)
テーブル寸法(E)	mm	1,000	1,200	1,500x1,500	1,750x1,750	2,000x2,000	2,000x2,000
スルーホール	mm	Ø40	Ø40	Ø50	Ø50	Ø50	Ø50
テーブルスロットボルト サイズ		M20	M24	M30	M30	M30	M30
重量	kg	1,050	1,590	4,200	5,330	5,800	7,500

- ※1 デジタルタイプ (PT-104, PT-204)
- ※2 手動チルト (PT-500M)
- ※3 E.Z.Arcカタログをご参照ください。

## Dimensions

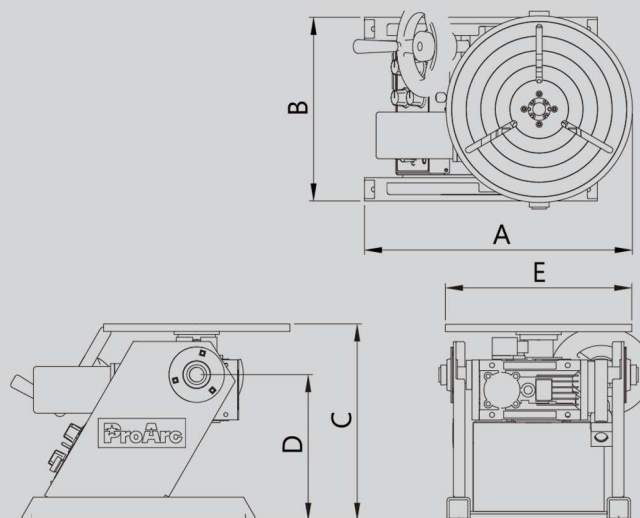

## United ProArc Corporation

No.3 Gungye 10th Road, Pingjen Industrial Park, Pingjen Dist., Taoyuan City 324403, Taiwan

Tel:886-3-4696600 Fax:886-3-4694499 E-mail:sales@proarc.com.tw